

BINS

ISOTÉRMICOS



RIVAL
+ t u b o s +

▶ PRODUCTO

Nuestros nuevos e innovadores **BINS ISOTÉRMICOS** son una solución para la industria pesquera y acuícola, son fabricados bajo estrictas normas de calidad.

Toda industria busca permanentemente procesos para mejorar su productividad, eficiencia y reducción de costos, nuestros BINS ISOTÉRMICOS son usados para el traslado de pescado y camarón, brindando una temperatura constante por más tiempo.

▶ BENEFICIOS

- **Previene** la deshidratación del producto, logrando una venta por kilo a su peso completo.
- **Reduce** costos de transporte por lo que no se va a requerir unidades con furgón termo aislado ni equipos de refrigeración.
- **Garantiza** el buen estado del producto en traslados largos, manteniendo la cadena de frío.
- **Reduce** personal para estiba.
- **Uso** con montacargas, así como con cargadora manual, ya que cuenta con dos formas de ingreso.

▶ CARACTERÍSTICAS

- Fabricado con polietileno certificado para grado alimenticio.
- Doble pared con espuma de poliuretano en base y tapa.
- Capacidad 1000 litros con escala de medida grabada al interior.
- Agarraderas en 4 esquinas.
- Apilable
- Apilamiento máximo recomendado 2800 litros - 4 unidades.
- Sistema de drenaje con tapón.
- Opción de personalización.



Detalles dimensionales

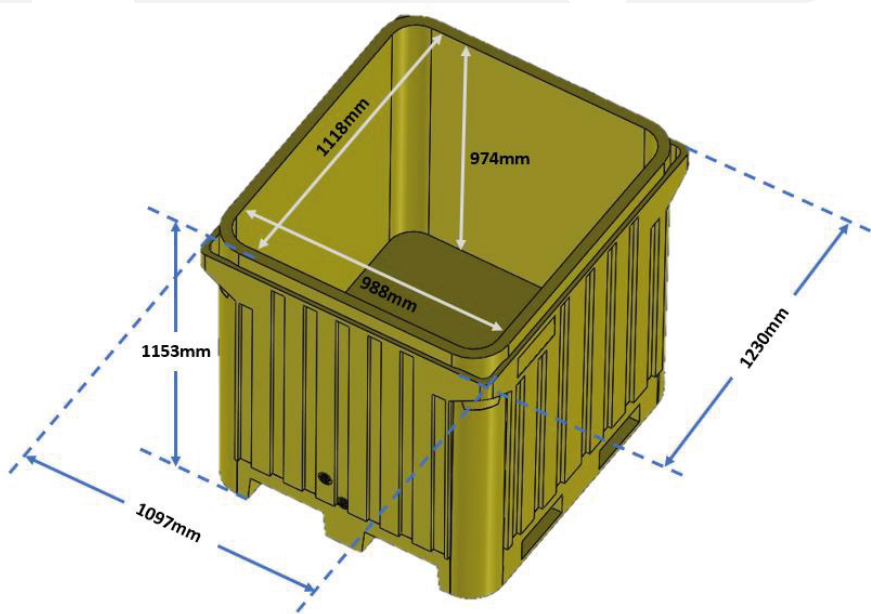

Detalles dimensionales

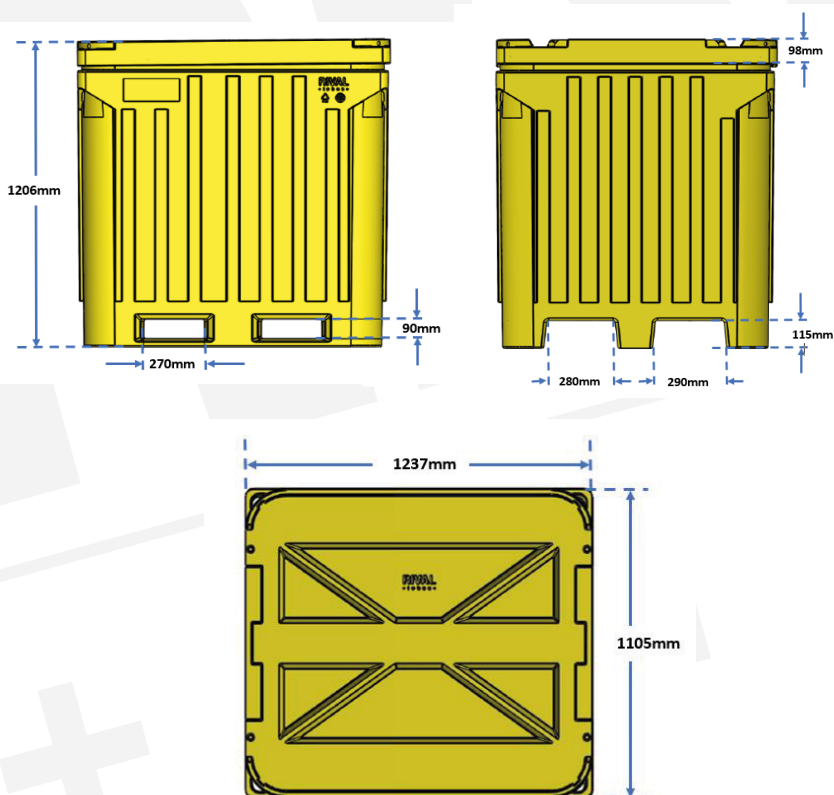

PRODUCTO FABRICADO BAJO SISTEMA DE GESTIÓN INTEGRAL

Tubos bajo Norma IRAM 13472
Accesorios bajo Norma ISO 15874-2

 Servicio de Acreditación Ecuatoriano
Acreditación N° SAE LEN 19-010
LABORATORIO DE ENSAYOS



HECHOS EN ECUADOR POR

RIVAL

+ t u b o s +

www.tienda.plasticosrival.com

VENTAS

Conmutador: 289 0144 - Ext: 1165

ecommerce@plasticosrival.com

ventas@plasticosrival.com

www.tienda.plasticosrival.com

SEGUNDA EDICIÓN: Octubre 2022